

マークン RM-2024・2428 ■取扱説明書■

- この度は本製品をお買い上げいただき誠にありがとうございます。本製品は育苗植付用のベッドに植え付け位置を決めるマーク器です。用途以外には使用しないでください。
- 円形のローラープレート(4分割)は、外周長を変化させ、マークカーピンのピッチ(株間)を自由にできるように、柔軟なステンレス板を成形してあります。強い衝撃や過度な負荷を加えると真円度が変形し、正しいピッチがマークできなくなります。取り扱いには十分注意してください。
- この取扱説明書は本製品をご使用になる全ての方が、いつでも参照できるように大切に保管し、すぐに取り出せるようにしてください。

1.使用条件

- 定植する表面を平らに整地し小石などを取り除いてください。
- 畝の中心に灌水チューブを敷いておくと、中央案内用タイヤの目的になり、まっすぐマークできます。

2.組立方法

- フレームにタイヤフレームを差し込みます。
- フレームに支柱を差し込み、上部へハンドルを取り付けます。
- ローラーは、次項で説明する株間ピッチを、各戸の寸法に決めてから取り付けます。右と左がありますので注意してください。

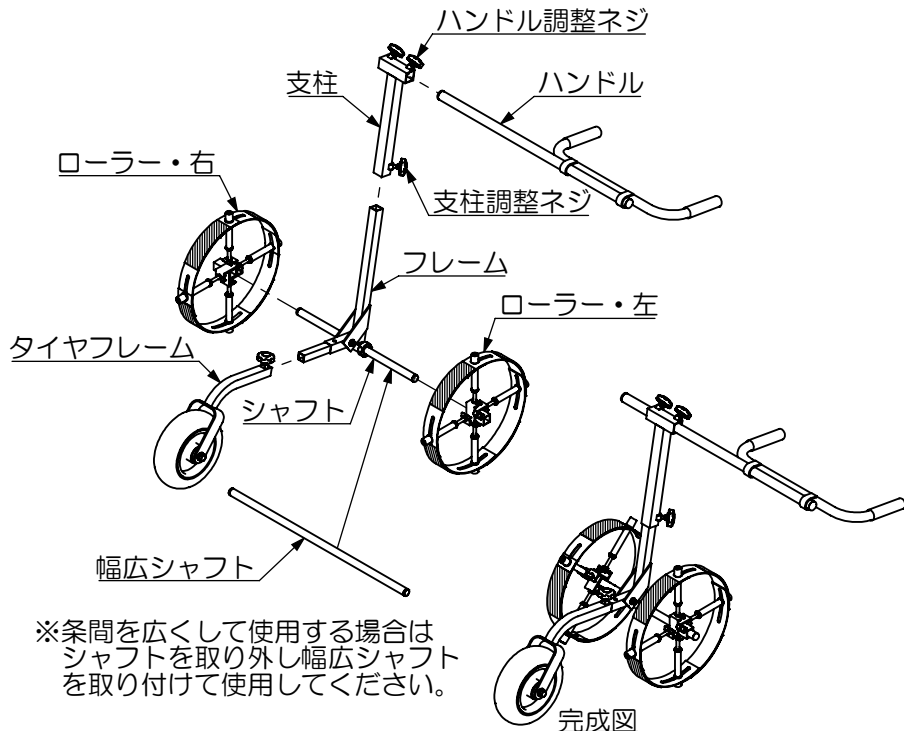

※条間を広くして使用する場合はシャフトを取り外し幅広シャフトを取り付けて使用してください。

植付ピッチ(株間)の調整

- ピッチは調整ネジの長さ(※部寸法)を調節することで設定します。以下の表を参考にして調整ネジ長さを設定してください。

RM-2024

参考数式

$$\text{※部寸法} = \frac{\text{設定ピッチ(mm)}}{1.6} - 108$$

設定ピッチ	※部寸法
ピッチ200mm	約17mm
ピッチ210mm	約23mm
ピッチ220mm	約30mm
ピッチ230mm	約36mm
ピッチ240mm	約42mm

RM-2428

参考数式

$$\text{※部寸法} = \frac{\text{設定ピッチ(mm)}}{1.6} - 133$$

設定ピッチ	※部寸法
ピッチ240mm	約17mm
ピッチ250mm	約23mm
ピッチ260mm	約30mm
ピッチ270mm	約36mm
ピッチ280mm	約42mm

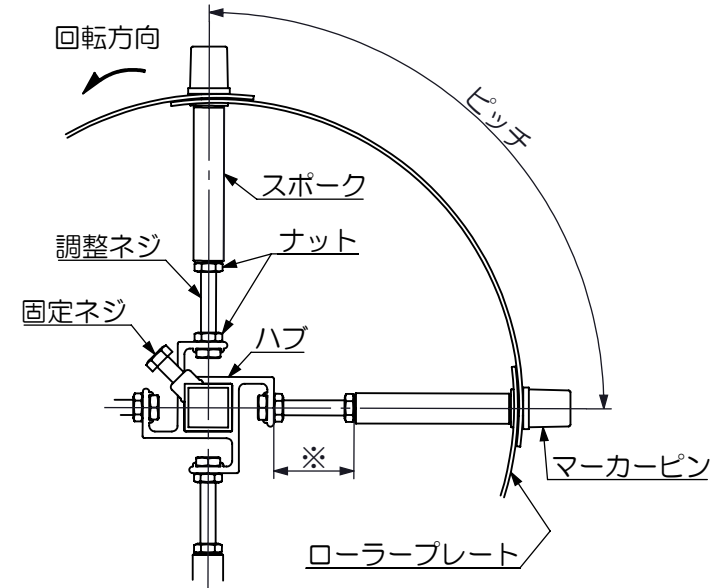

- あくまでも計算値なので実施後に微調整を行なってください。例:設定ピッチより長くなる場合は設定値を短くする等
- マーカーピンをプライヤーでゆるめ、スポーク側のナットのみゆるめます。スポークを回して調整ネジ長さ(※部寸法)を計算した寸法に合わせます。4ヶ所全てセットしナットを締めます。ローラープレートの全周を円形によく仕上げ、マーカーピンをしっかり締め付けてください。ローラープレートの長穴側が円の内側になります。
- 設定の終わったローラーを固定ネジが外側になるように、フレームのシャフトへ差し込みます。定植の条間寸法とチドリ植え又は並列植えを決め、固定ネジでしっかりシャフトへ取り付けます。

3.使用方法

- マークする畝へ本機を載せ、畝間を歩きやすいハンドル長さや角度を調整します。中央案内用タイヤの後に灌水チューブが見える状態でゆっくり走行させてマークしていきます。
- ハウス両側の1条植えの場合、案内用タイヤが走行できませんから、タイヤフレームを支柱側にたたみ、外側のローラー1輪でマークします。不安定な姿勢になりますから慎重に作業してください。

4.保管方法

- 使用後は汚れを洗い、よく乾燥し、回転部に注油して、雨や直射日光の当たらない風通しの良い室内に保管してください。